

VN 2828/100

für gefälzt-flächenbündige Objektüren
an Blockzargen und Blendrahmen



Produktmerkmale

- für gefälzt-flächenbündige Objektüren
- für Blockzargen und Blendrahmen
- innenliegender, verdrehsicherer Schraubstift
- verdeckt liegende, wartungsfreie Axial-Radial-Gleitlager

Technische Daten

Eigenschaften	Wert
Belastungswert	80,0 kg
Rollenlänge	95,0 mm
Rollendurchmesser	20,0 mm
Stiftdurchmesser	10,0 mm
Fräserdurchmesser	24,0 mm
Anlaufringdurchmesser	30,0 mm
Materialstärke	3,5 mm
Schrauben	5,0 x 50,0 mm

Hinweis

Der o.g. Belastungswert bezieht sich auf zwei Bänder

Prüfzeichen



CE-Zertifizierung



IFT-Zertifizierung

Klassifizierungsschlüssel

4 7 5 1¹ 1 -² 1 12

¹ Die Prüfung von Funktionstüren erfolgt immer am kompletten Türelement.

² in Abhängigkeit der Oberflächenausführung

VARIANT VN - VN 2828/100

pro Flügel (1 x 2 m), ausführliche Angaben dazu finden Sie im Bereich [Technische Informationen](#).

Ausführung mit Stiftsicherung (MSTS) lieferbar.

Zur tieferen Senkung sind alternativ auch Schrauben 4,5 x 50,0 mm einsetzbar.

Lehrentechnik

Universalfräsrahmen
Schablone 5 250566 5

Funktionsbereich

Feuerschutz



Rauchschutz

Artikelausführung

Oberfläche	matt vernickelt F2 (SW 018)
VPE	à 10 Stück
DIN	DIN rechts und links
ART-NR.	5 030501 0 01806
EAN	4015471024789

Oberfläche	Edelstahl matt (SW 040)
VPE	à 10 Stück
DIN	DIN rechts und links
ART-NR.	5 030501 0 04006
EAN	4015471004422

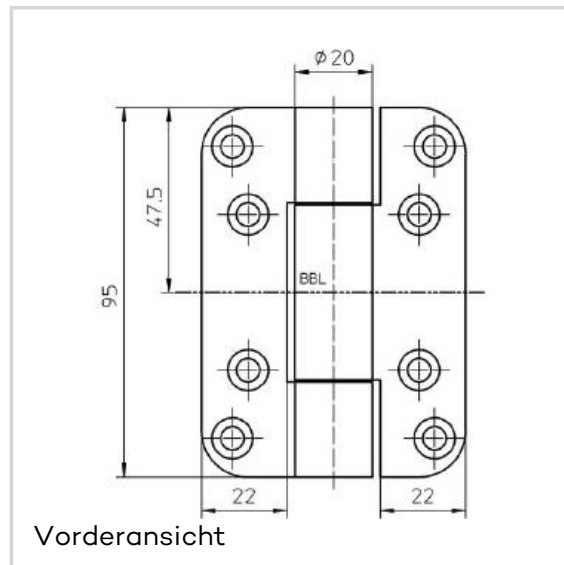

Vorderansicht

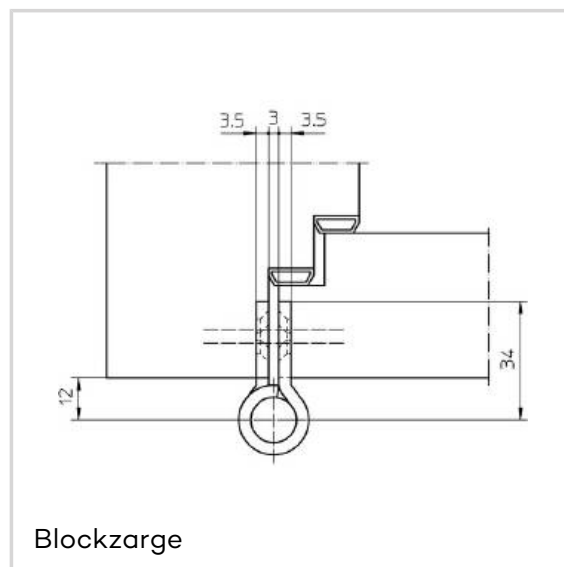

Blockzarge