



Türschließer TS 72

Die ideale Lösung für Türen bis 1100 mm

Wenn Türen nach dem Öffnen einfach wieder zugehen sollen, bewährt sich der TS 72 als universell einsetzbarer Türschließer für alle gebräuchlichen Türausführungen und -konstruktionen. Einfach und schnell zu montieren ohne Montageplatte.

Individuelle Anpassung der Schließkraft an die jeweilige Türgröße stufenlos über Stellschraube.

Zertifiziert nach ISO 9001.

Vorteile Punkt für Punkt

Für den Handel

- Nur ein Modell für alle Standardtüren.
- Flexibilisierung der Lagerhaltung durch einheitliches Gestänge der ClassicLine-Serie.

Für den Verarbeiter

- Sowohl für DIN-L- als auch für DIN-R-Türen geeignet.
- Schließkraft, Schließgeschwindigkeit und Endschlag mit wenigen Handgriffen einstellbar.

Für den Planer

- Optimales Preis-Leistungsverhältnis.
- Kompakte Bauform und zeitloses Design.

Für den Anwender/Benutzer

- Konstanter und von Temperaturschwankungen nahezu unabhängiger Schließablauf.
- Optimale Anpassung der Schließgeschwindigkeit durch zwei Regulierventile.
- Sicheres Schließen durch einstellbaren Endschlag.

Daten und Merkmale		TS 72
Schließkraft stufenlos einstellbar	Größe	EN 2-4
Allgemeine Türen	≤ 1100 mm ¹⁾	●
Außentüren, nach außen öffnend		-
Für Feuer- und Rauchschutztüren		●
Gleiche Ausführung für DIN-L und DIN-R		●
Gestänge	Standard	●
	Gleitschiene	-
Schließgeschwindigkeit über 2 Ventile unabhängig voneinander stufenlos einstellbar	180° – 15°	●
	15° – 0°	
Endschlag stufenlos einstellbar (über Gestänge)		●
Öffnungsdämpfung		-
Schließverzögerung		-
Feststellung		○
Gewicht in kg		1,2
Abmessungen in mm	Länge (L)	232
	Bautiefe (B)	45
	Höhe (H)	68
Türschließer geprüft nach EN 1154		●
CE-Kennzeichnung für Bauprodukte		●

● ja – nein ○ Option

¹⁾ Bei Parallelarmmontage beträgt das Schließmoment ca. 20 Nm (für Türen bis 950 mm)

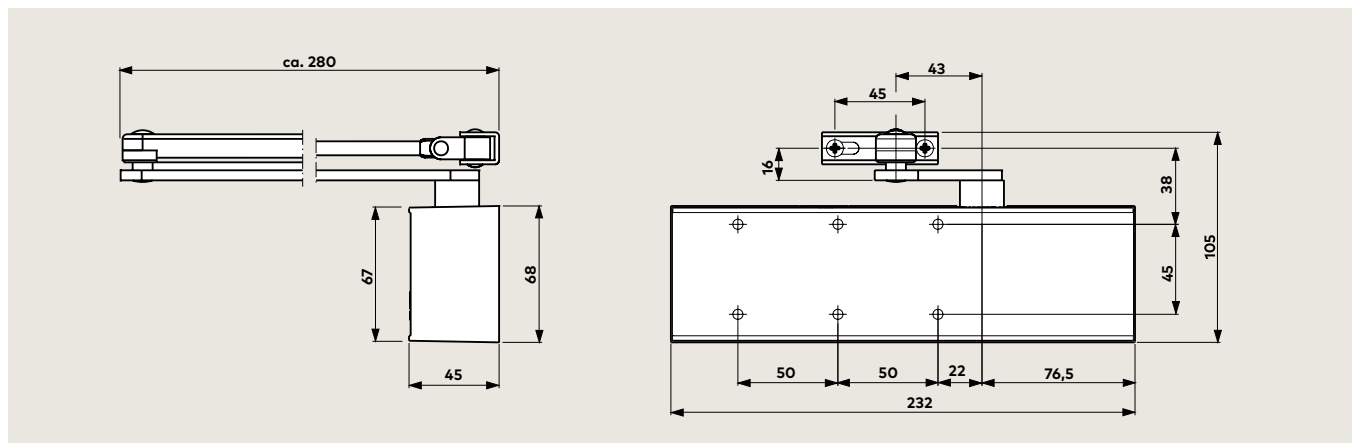

Türblattmontage Bandseite

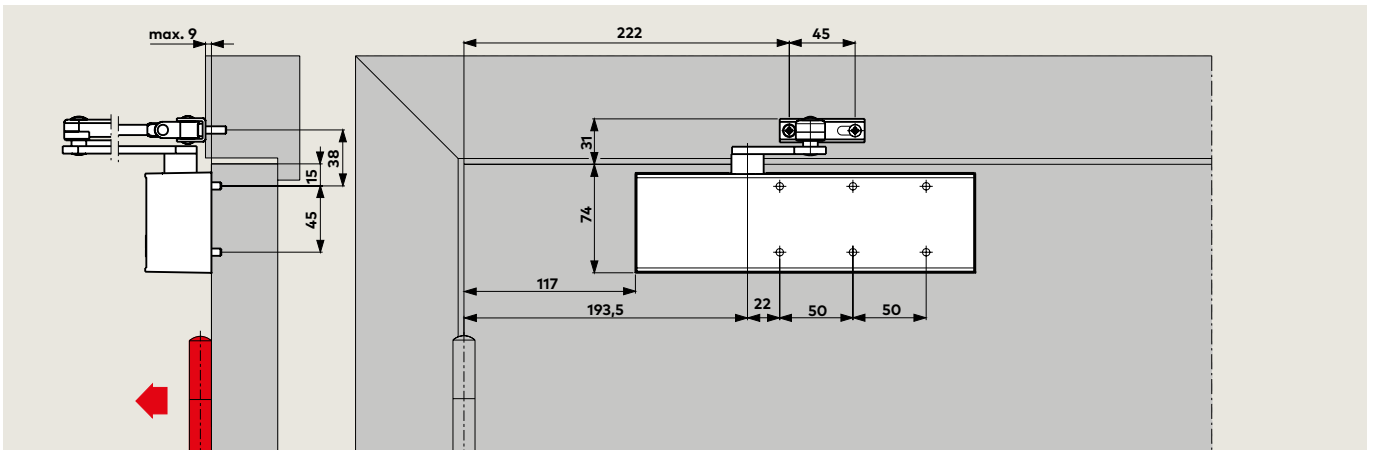

Beispiel: DIN-L-Tür, DIN-R-Tür spiegelbildlich

Sturzmontage Bandgegenseite

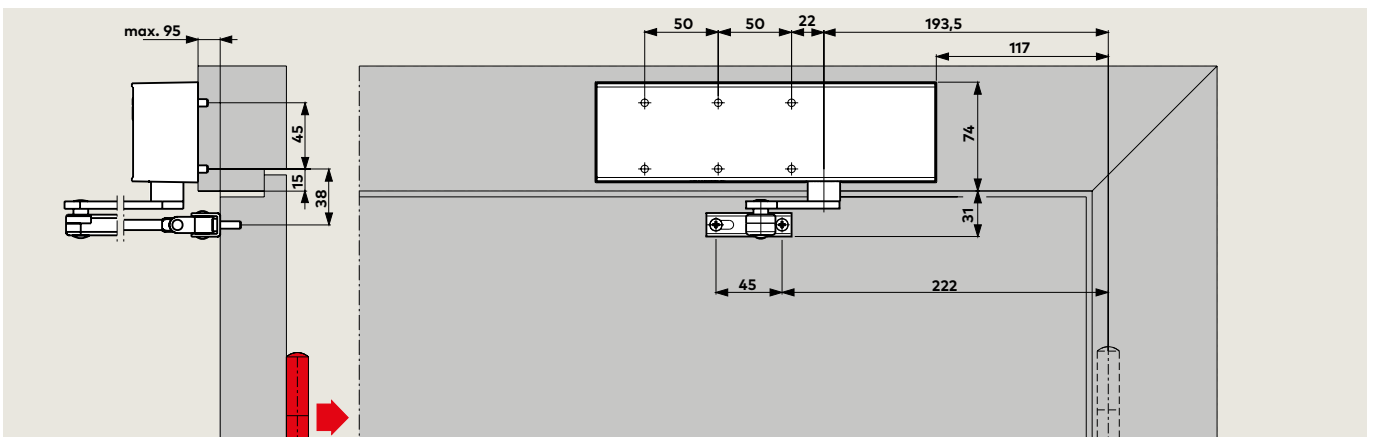

Beispiel: DIN-L-Tür, DIN-R-Tür spiegelbildlich

Parallelarmmontage Bandgegenseite

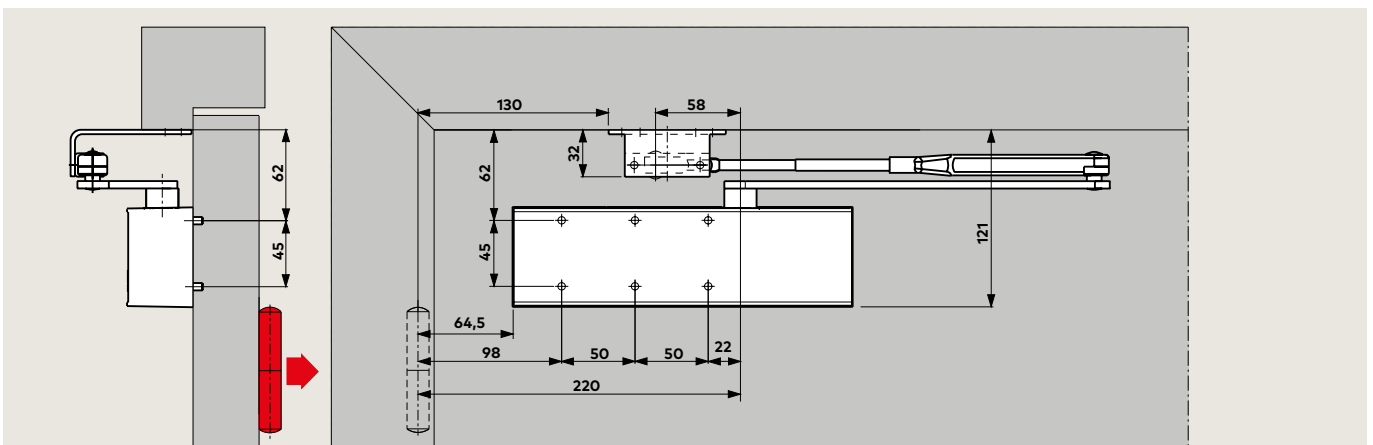

Beispiel: DIN-R-Tür, DIN-L-Tür spiegelbildlich Parallelarmwinkel (Zubehör) erforderlich
Bei dieser Montageart beträgt das Schließmoment ca. 20 Nm (für Türen bis 950 mm)

Zubehör

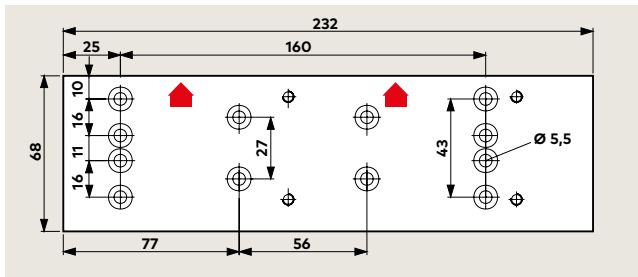
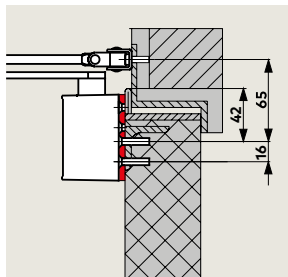

Montageplatte

Zur Befestigung an Türen, bei denen keine Direktbefestigung möglich ist. Lochgruppe gemäß Beiblatt 1 zu EN 1154.

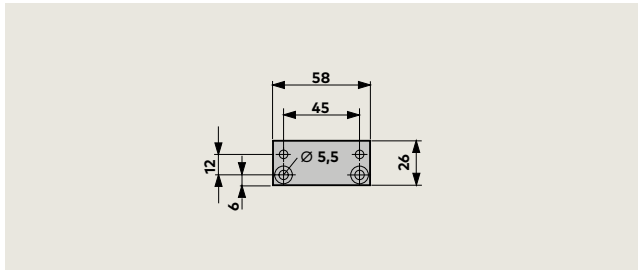
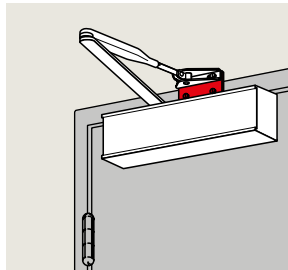

Scharnierplatte

Zur Befestigung des Gestänges an besonders schmalen Türrahmen.

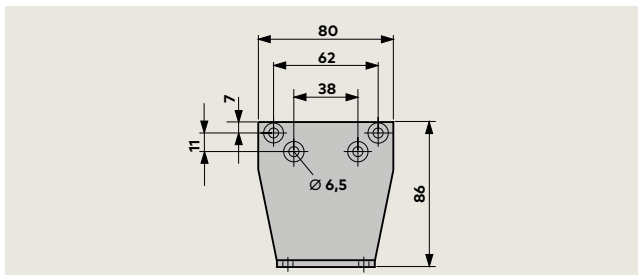
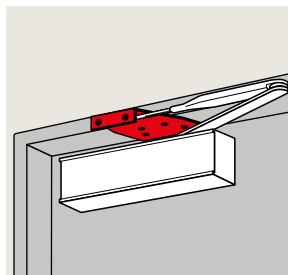

Befestigungswinkel

Zur Befestigung des Gestänges bei Parallelarmmontage.

Lieferumfang und Zubehör

Türschließer	Normalgestänge	Rastfeststellarm	Montageplatte	Scharnierplatte	Befestigungswinkel für Parallelarmmontage
Größe EN 2 – 4 ■ 222321xx	□ 220023xx	□ 220025xx	220021xx	830014xx	280066xx
	■ □	■ □	△	△	△

■ Schließer separat □ Gestänge separat △ Zubehör

xx	Farbe
01	Silberfarbig
11	Weiß (RAL 9016)
09	Sonderfarbe

Ausschreibungstext

Ausschreibungstext

Zahntrieb-Türschließer mit stufenlos einstellbarer Schließkraft, Größe EN 2–4, einstellbarer Schließgeschwindigkeit in zwei voneinander unabhängigen Bereichen und einstellbarem Endschlag. DIN-links und DIN-rechts verwendbar. Geprüft nach EN 1154.

Ausführung

- mit Normalgestänge
- mit Rastfeststellarm

Zubehör

- Montageplatte
- Scharnierplatte
- Befestigungswinkel für Parallelarmmontage

Farbe

- Silberfarbig
- Weiß (vgl. RAL 9016)
- Sonderfarbe ____ (vgl. RAL ____)

Fabrikat dormakaba TS 72

Serienmäßige und optionale Funktionen

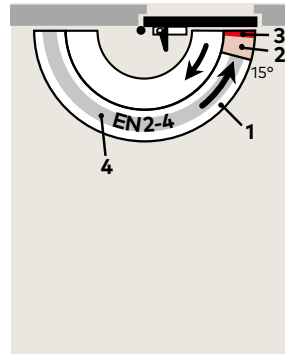
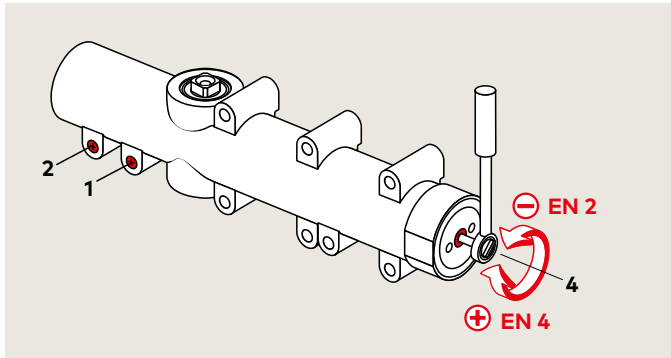

Die **Schließgeschwindigkeit** des TS 72 ist über Ventile in zwei voneinander unabhängigen Bereichen stufenlos einstellbar. Zusätzlich kann der **Endschlag** über das Schließergestänge eingestellt werden. Die **Schließkrafteinstellung** für die jeweilige Türbreite erfolgt beim TS 72 stufenlos über die seitliche Stellschraube.

Türbreite	Einstellung auf Größe
≤ 850	EN 2
≤ 950	EN 3
≤ 1100	EN 4

- 1 Stufenlos einstellbare Schließgeschwindigkeit im Bereich von 180° – 15°.
- 2 Stufenlos einstellbare Schließgeschwindigkeit im Bereich von 15° – 0°.
- 3 Endschlag (über Gestänge).
- 4 Stufenlos einstellbare Schließkraft.

Bei der Verwendung des TS 72 mit **Rastfeststellarm** kann die Tür an einem gewünschten Punkt (bis ca. 150°) festgestellt werden.

Nicht für Feuer- und Rauchschutztüren.

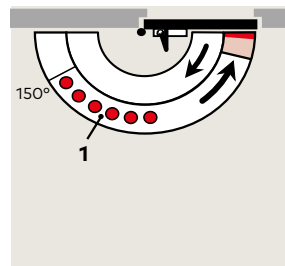
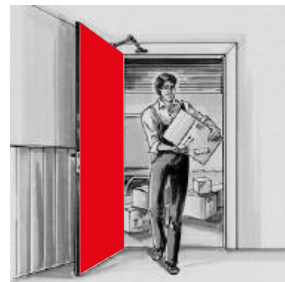

- 1 Feststellbereich



Türtechnik



**Systemlösungen
Zutritt und Zeit**



**Mechanische
Schliesssysteme**



Hotelzutrittssysteme



**Automatische
Türsysteme**



Glassysteme



**Hochsicherheits-
schlösser**



Services

dormakaba Deutschland GmbH

DORMA Platz 1
DE-58256 Ennepetal
T +49 2333 793-0
info.de@dormakaba.com
www.dormakaba.de

dormakaba Luxembourg SA

Duchscherstrooss 50
LU-6868 Wecker
T +352 26710870
info.lu@dormakaba.com
www.dormakaba.lu

dormakaba Austria GmbH

Ulrich-Bremi-Strasse 2
AT-3130 Herzogenburg
T +43 2782 808-0
office.at@dormakaba.com
www.dormakaba.at

dormakaba Schweiz AG

Lerchentalstrasse 2a
CH-9016 St. Gallen
T +41 848 85 86 87
info.ch@dormakaba.com
www.dormakaba.ch