

CRISTALLO-Scharnier

Webcode

DQDN1A

Planung

Scharniermaße und Fugenberechnung bei Werkseinstellung (Montageplatte Distanz = 0 mm)

Fronteinsprung bei vollem Öffnungswinkel

Eckanschlag

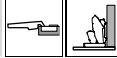

Mittelanschlag

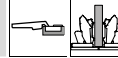

Innenanschlag

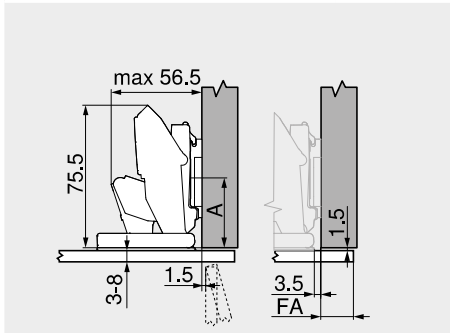
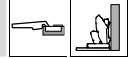

A Korpusvorderkante bis Mitte Bohrung Montageplatte
 20 mm mit Montageplatte A20
 37 mm mit Montageplatte A37
 FA Frontaufschlag

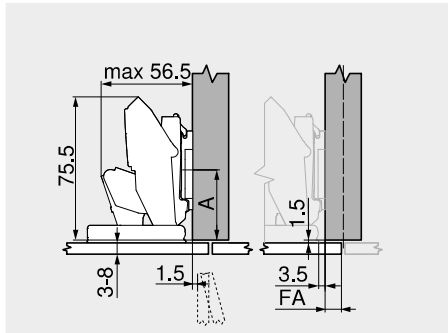

A Korpusvorderkante bis Mitte Bohrung Montageplatte
 20 mm mit Montageplatte A20
 37 mm mit Montageplatte A37
 FA Frontaufschlag

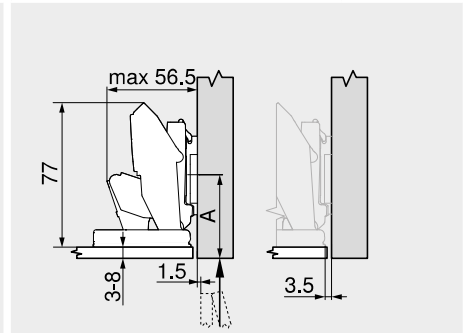

A Korpusvorderkante bis Mitte Bohrung Montageplatte
 21.5 mm + Frontdicke FD mit Montageplatte A20
 38.5 mm + Frontdicke FD mit Montageplatte A37

Klebmaß

MD	Frontaufschlag FA (mm)																	
	-3.5	-3	-2.5	-2	-1.5	-1	2.5	4	5.5	7	8.5	10	11.5	13	14.5	16	17.5	19
0	0	0.5	1	1.5	2	2.5	6	7.5	9	10.5	12	13.5	15	16.5	18	19.5	21	22.5
3	3	3.5	4	4.5	5	5.5	9	10.5	12	13.5	15	16.5	18	19.5	21	22.5		
6	6	6.5	7	7.5	8	8.5	12	13.5	15	16.5	18	19.5	21	22.5				
9	9	9.5	10	10.5	11	11.5	15	16.5	18	19.5	21	22.5						

MD Montageplatten-Distanz (mm)

Aufgrund der Bruchgefahr von Glas- und Spiegeltüren müssen die umlaufenden Fugen entsprechend groß gewählt werden (Richtwert min. 2 mm)

Klebmaß

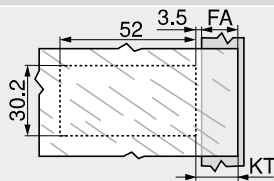

FA Frontaufschlag
 KT Klebmaß Topfplatte
 MD Montageplatten-Distanz
 $KT = FA + 3.5 \text{ mm} + MD$

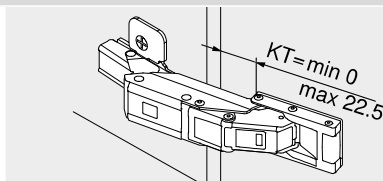

KT Klebmaß Topfplatte

Einstellung

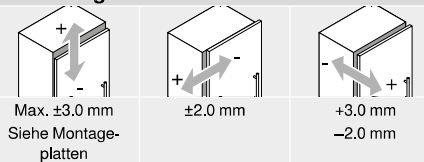

Hinweis

Bezüglich Auswahl und Verarbeitung des Klebstoffes zur Befestigung der Montage- | Topfplatte auf Glas und Spiegel wenden sie sich an ihren Glas- bzw. Frontlieferanten.

Seitenhinweise

Übersicht – CLIP top BLUMOTION | CLIP top – Scharniere **93** Übersicht – Verarbeitungshilfen **595**
 Weitere techn. Informationen **686**

Montageplatten **172** **Montage, Demontage und Einstellung**

Zubehör – Scharnierarm-Abdeckkappe **181**

Zubehör – Allgemein **182**

Übersicht – BLUMOTION für Türen **185**

