

## VN 2927/160 Compact Planum

mit filigraner Bandrolle für ungefälzte Objektüren an schmalen Blockzargen und Blendrahmen



### Produktmerkmale

- mit reduzierter, filigraner Bandrolle
- integrierte Stiftsicherung
- für ungefälzte Objektüren
- für Blockzargen und Blendrahmen
- mit Aufnahmeelement im Türflügel
- komfortable 3D Verstellung (Seite +/- 3,0 mm, Höhe +/- 3,0 mm, Andruck +/- 1,0 mm)
- verdeckt liegende, wartungsfreie Axial-Radial-Gleitlager

### Technische Daten

Eigenschaften	Wert
Belastungswert	160,0 kg
Rollenlänge	160,0 mm
Rollendurchmesser	15,0 mm
Fräserdurchmesser	24,0 mm
Anlaufringdurchmesser	30,0 mm
Materialstärke	3,0 mm
Schrauben	5,0 x 50,0 mm

### Prüfzeichen



CE-Zertifizierung



IFT-Zertifizierung

### Klassifizierungsschlüssel

4	7	6	1 <sup>1</sup>	1	— <sup>2</sup>	1	13 <sup>3</sup>
---	---	---	----------------	---	----------------	---	-----------------

<sup>1</sup> Die Prüfung von Funktionstüren erfolgt immer am kompletten Türelement.

<sup>2</sup> in Abhängigkeit der Oberflächenausführung

<sup>3</sup> die Dauerfunktionsprüfung wurde mit einem Gewicht von 160 kg absolviert

## VARIANT VN - VN 2927/160 Compact Planum

### Hinweis

Der o.g. Belastungswert bezieht sich auf zwei Bänder pro Flügel (1 x 2 m), ausführliche Angaben dazu finden Sie im Bereich [Technische Informationen](#).

Die im Durchmesser reduzierte, filigrane Bandrolle eignet sich im Besonderen für den Einsatz an hochwertigen Türen mit schmalen, zurückgenommenen Zargenansichten.

Zur tieferen Senkung sind alternativ auch Schrauben 4,5 x 50,0 mm einsetzbar.

Die Eignung für Feuerschutztüren ist abhängig von der Türkonstruktion.

### Lehrentechnik

Universalfräsrahmen

Schablone 5 250353 5

Schablone 5 250697 5

Schablone 5 250698 5

Schablone 5 250699 5

Rahmen

Flügel - Stufe 1

Flügel - Stufe 2

Flügel - Stufe 3

### Kombinierbar mit

VN 2900/160

### Funktionsbereich



Feuerschutz



Rauchschutz

### Artikelausführung

Oberfläche	matt verchromt F1 (SW 037)
VPE	à 2 Stück
DIN	DIN rechts und links

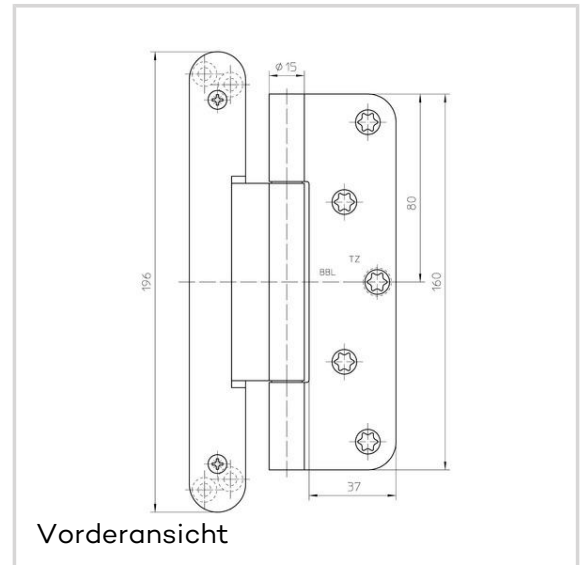

Vorderansicht

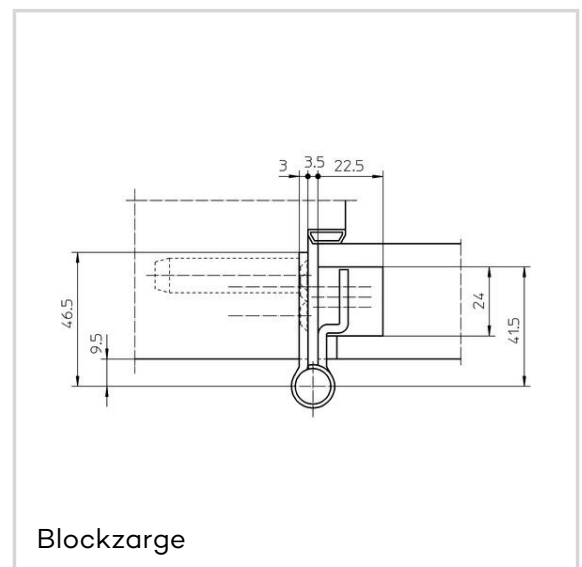

Blockzarge

**VARIANT VN - VN 2927/160 Compact Planum**

ART-NR.	5 051602 0 03702
ART-NR. (SAP)	500000786
EAN	4015471103347
Oberfläche	Edelstahl matt (SW 040)
VPE	à 2 Stück
DIN	DIN rechts und links
ART-NR.	5 051602 0 04002
ART-NR. (SAP)	500000787
EAN	4015471103354
Oberfläche	Edelstahl poliert (SW 042)
VPE	à 2 Stück
DIN	DIN rechts und links
ART-NR.	5 051602 0 04202
ART-NR. (SAP)	500000788
EAN	4015471116668
Oberfläche	RAL 9005 Schwarz matt (SW 107)
VPE	à 2 Stück
DIN	DIN rechts und links
ART-NR.	5 051602 0 10702
ART-NR. (SAP)	500000789
EAN	4015471140830