

VARIANT V - V 3604/18,5

V 3604/18,5

Klemmblock für Blockzargen und
Blendrahmen

**Technische Daten**

Eigenschaften	Wert
Fräserdurchmesser	12,0 mm
Anlaufringdurchmesser	30,0 mm

Hinweis

Bei Lehrenbestellung ist die Bekleidungsbreite anzugeben.

Das Klemmsystem ist durch eine exakt abgestimmte Verzahnung auf die Rahmenteile VARIANT abgestimmt. Nur diese Kombination garantiert eine große Klemmwirkung und hohen Auszugswert.

Lehrentechnik

Serienlehre VARIANT V
3604

Bohr-/Fräskörper
VARIANT V 3604/18,5

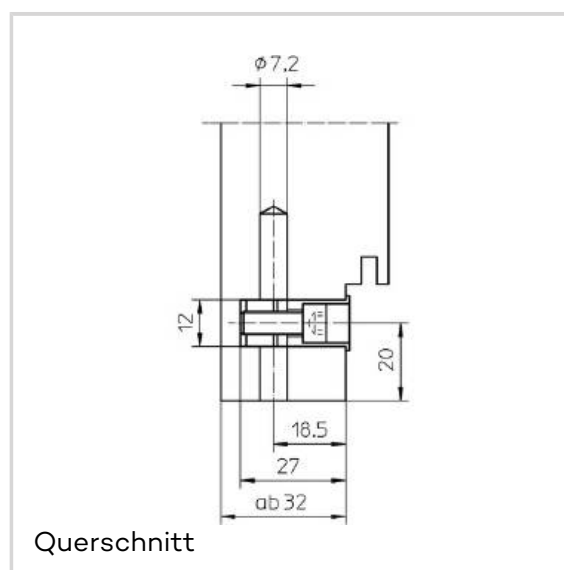
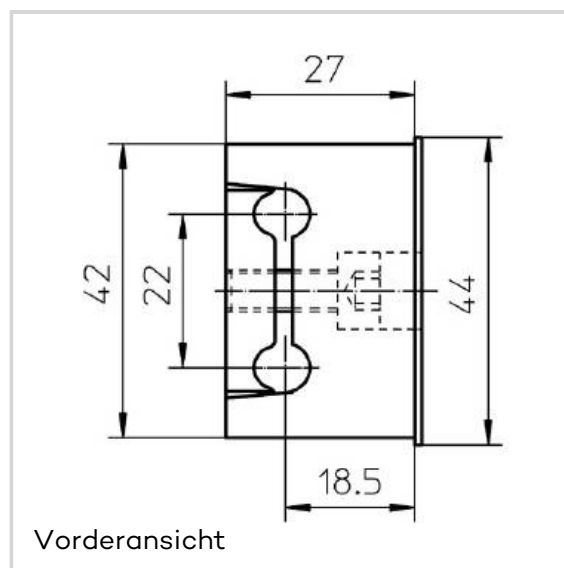
Kombinierbar mit

VARIANT V - V 3604/18,5

VN 3949/100
 VN 3948/160
 VN 3939/100
 VN 3939/100 FD
 VN 3938/160
 VG 3990
 VG 3990 K
 VG 4400 UB
 V 3400 WF
 V 3400 WF RK
 V 4400 WF
 V 3420 WF Basic
 V 3420 WF Soft
 V 3420 WF Cross
 V 3420 WF ZK
 V 4426 WF Basic
 V 4426 WF Soft
 V 4426 WF Top
 V 4426 WF Cross
 V 4426 WF ZK
 V 4437 WF ZK
 V 3400 WF HV Stop
 V 4400 WF FV
 V 5450

Artikelausführung

Oberfläche	verzinkt (SW 010)
VPE	à 200 Stück
DIN	DIN rechts und links
ART-NR.	5 070505 0 01012
EAN	4015471031602
Oberfläche	gelb verzinkt (SW 011)
VPE	à 200 Stück
DIN	DIN rechts und links
ART-NR.	5 070505 0 01112
EAN	4015471031619
Oberfläche	RAL 9016 Verkehrsweiß (SW 070)
VPE	à 20 Stück
DIN	DIN rechts und links
ART-NR.	5 070505 0 07007
EAN	4015471035082
Oberfläche	H9 Braun (SW 071)
VPE	à 20 Stück

VARIANT V - V 3604/18,5

DIN	DIN rechts und links
ART-NR.	5 070505 0 07107
EAN	4015471035099

Oberfläche	RAL 1011 Braunbeige (SW 083)
VPE	à 20 Stück
DIN	DIN rechts und links
ART-NR.	5 070505 0 08307
EAN	4015471035105